

6MCA80-L-75C

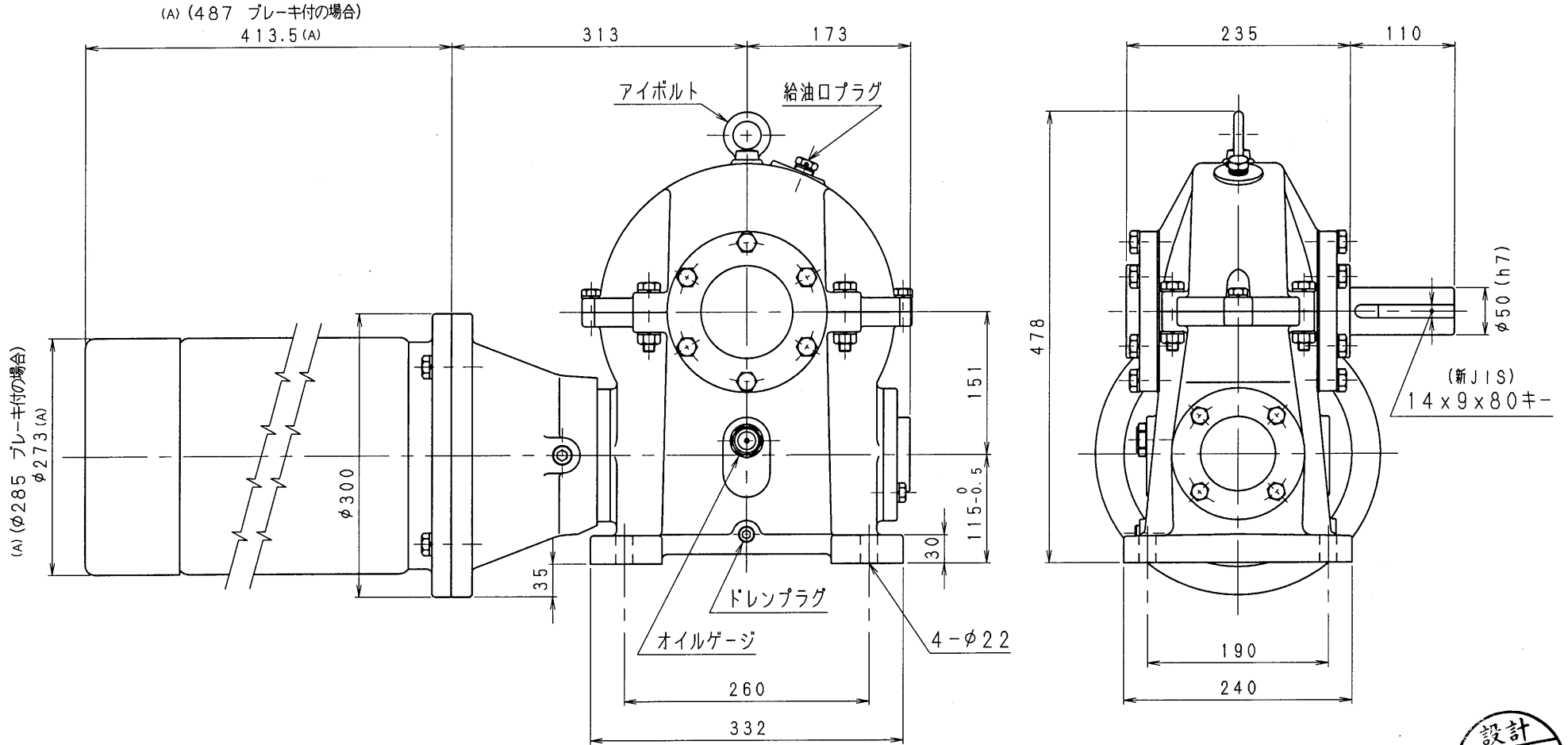

設計
15.12.15
戸田

減速比 1/10~1/30 (7.5kW-4pモーター付)

減速機名称 N-6MCA-□□-L-J75M			区分記号 HCMD		
コード番号		尺度	型番	納入先	
()		検図	6MCA	品名 外形寸法図(カップリング接続式)	
H10.11.4	CAD-V4にL 新JISキ- ミソ採用 図番変更 T.TODA		材質	左出力軸型	
(A)	H27.12.10	IE3規格採用にてモーター外寸 変更 図番変更せず T.TODA	設計 製図	日付	図番
()			T.TODA	H10.11.4	6MCA80-L-75C
株式会社 平井減速機製作所					